

Viata cotidiană în Evul Mediu



- Economia medievală se baza mai ales pe agricultură. Oamenii își produceau în gospodărie cele necesare traiului, monedele erau puțin folosite.



- Principalele materiale de construcții erau lemnul și piatra. Casa țăranului era mică, cu o singură cameră și fără mobilier. Hrana zilnică era o fiertură de cereale la care se adaugă legume și fructe. Hainele erau croite simplu din materiale rezistente.

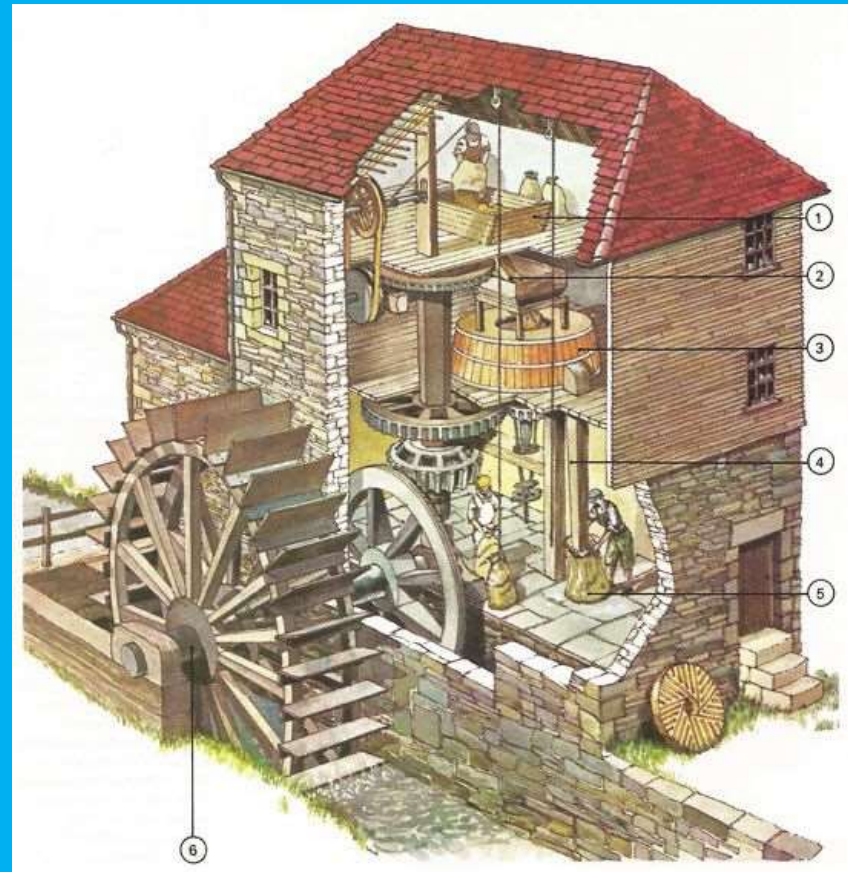
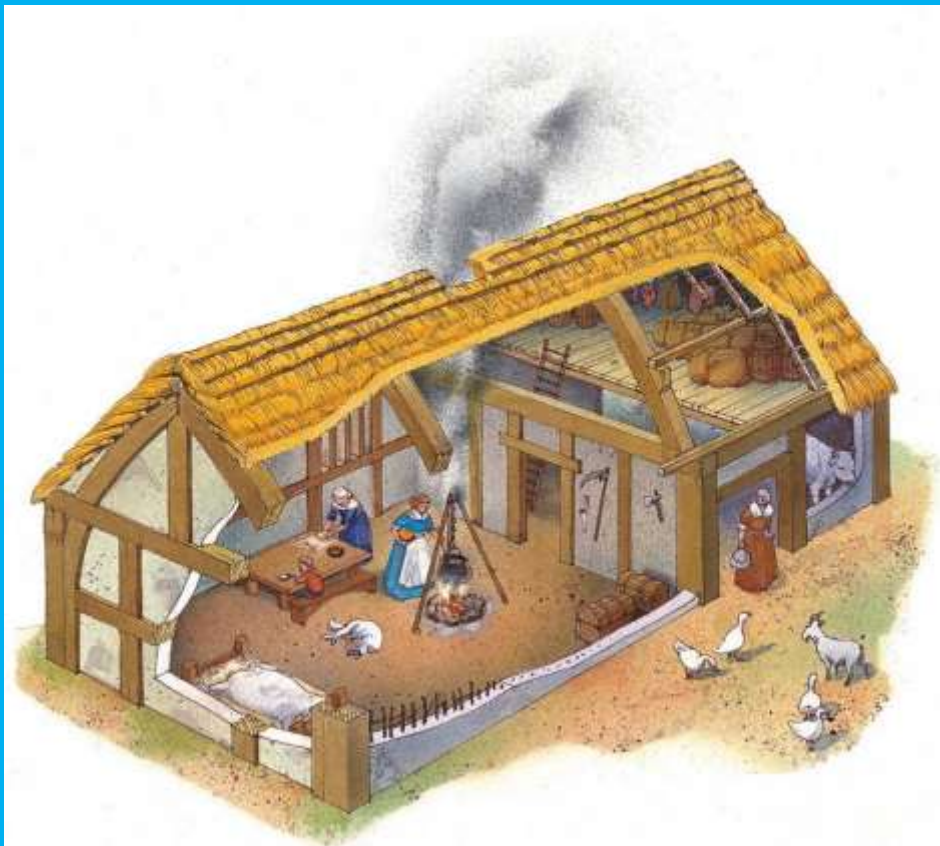

- Casa nobilului era mai mare, mobilierul era puțin iar în el se țineau hainele și vesela. Hainele erau făcute din blănuri și stofă. Unii aveau tapiserie. Masa lor era plină cu vânat din pădure și cu mirodenii



- **Dezavantaje**
- foamete, războaie, boli (ciumă, tuberculoză), inundații, revărsări



- **Progres**
- înhămarea calului, asolamentul trienal, fierăstrăul hidraulic, orologiul, busola
- progrese în medicină făcute de Roger Bacon

Aratul în evul mediu



**Moară medievală cu
pivă**

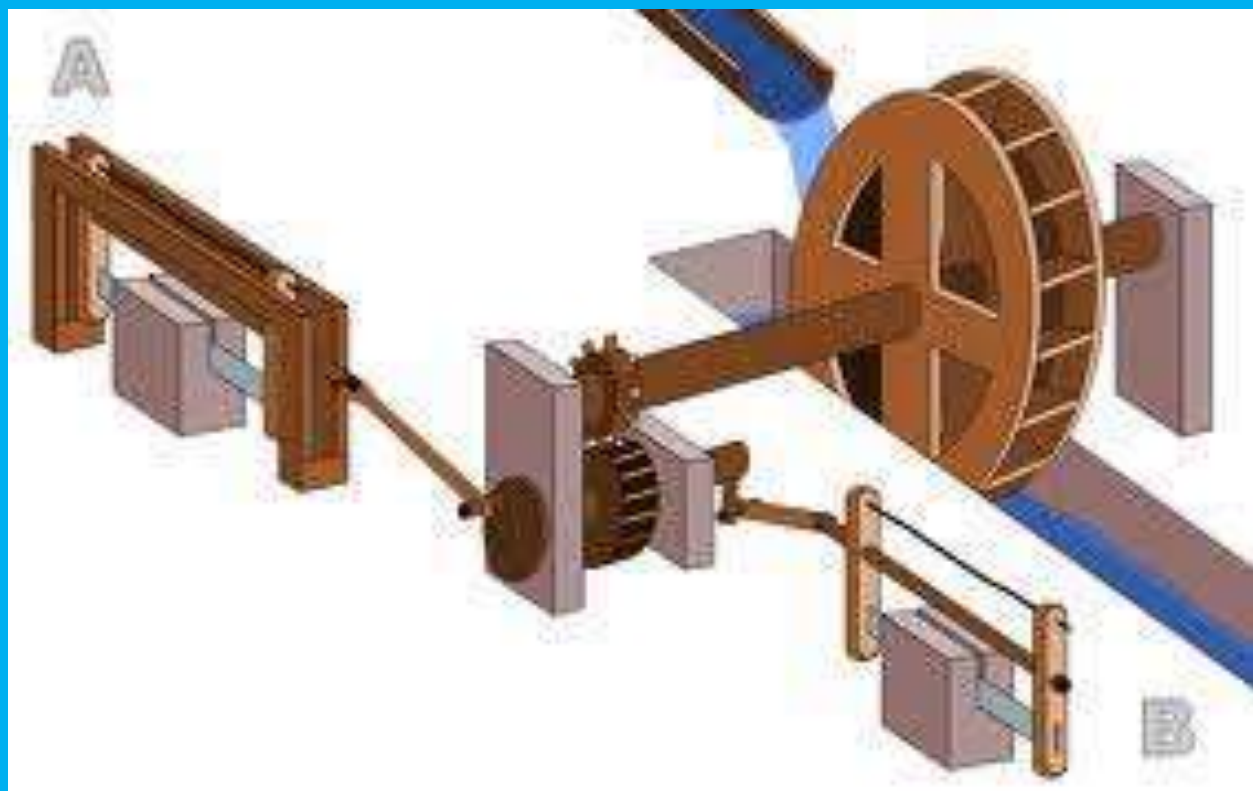

jug de grahán



stetaj la gât



jug frontal



stetaj la umăr



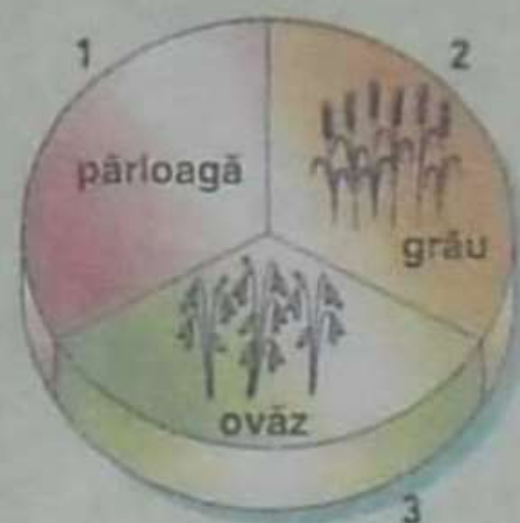
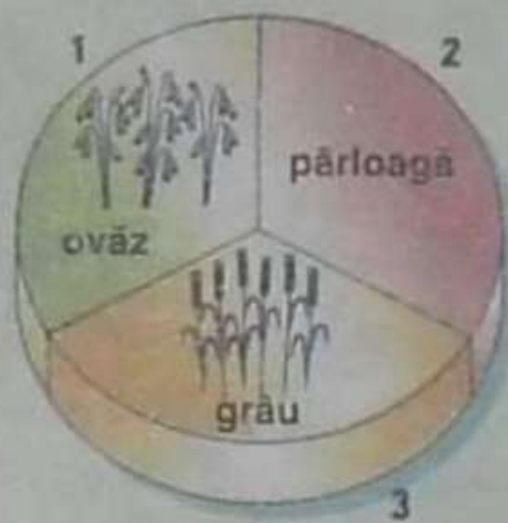

ASOLAMENTUL TRIENAL

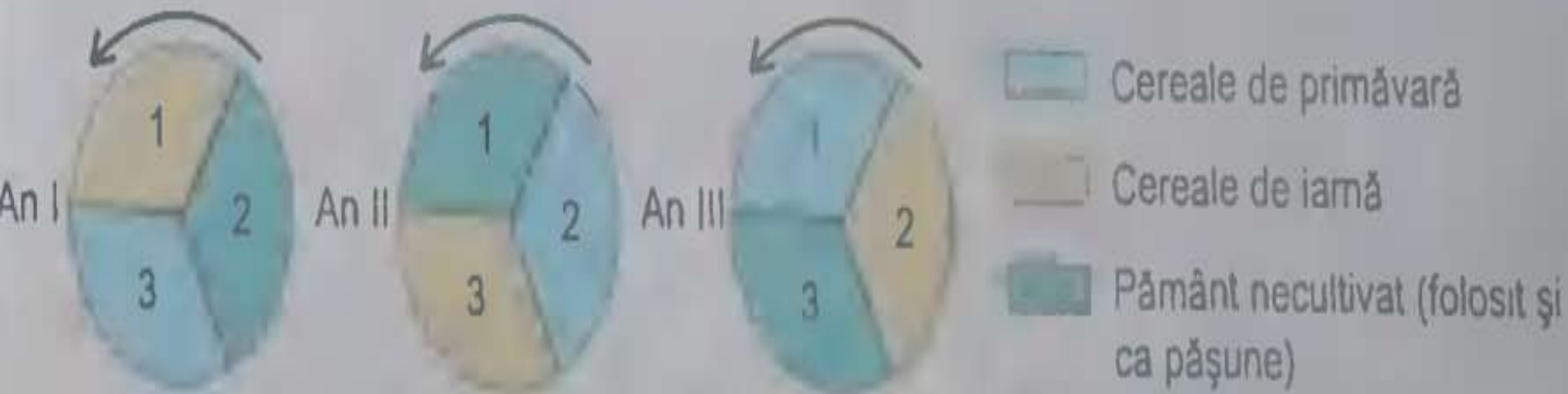

IERARHIA FEUDALĂ





ORGANIZAREA SOCIETĂȚII FEUDALE

- În funcție de poziția pe care o are fiecare în cadrul societății feudale, aceasta se împarte în trei stări:
- **Starea întâi**, alcătuită din cei care se roagă: **clerul**;
- **Starea a doua**, formată din războinicii care apărau societatea: **nobilii**;
- **Starea a treia**, care cuprinde lucrătorii: **țăranii și orășenii**.

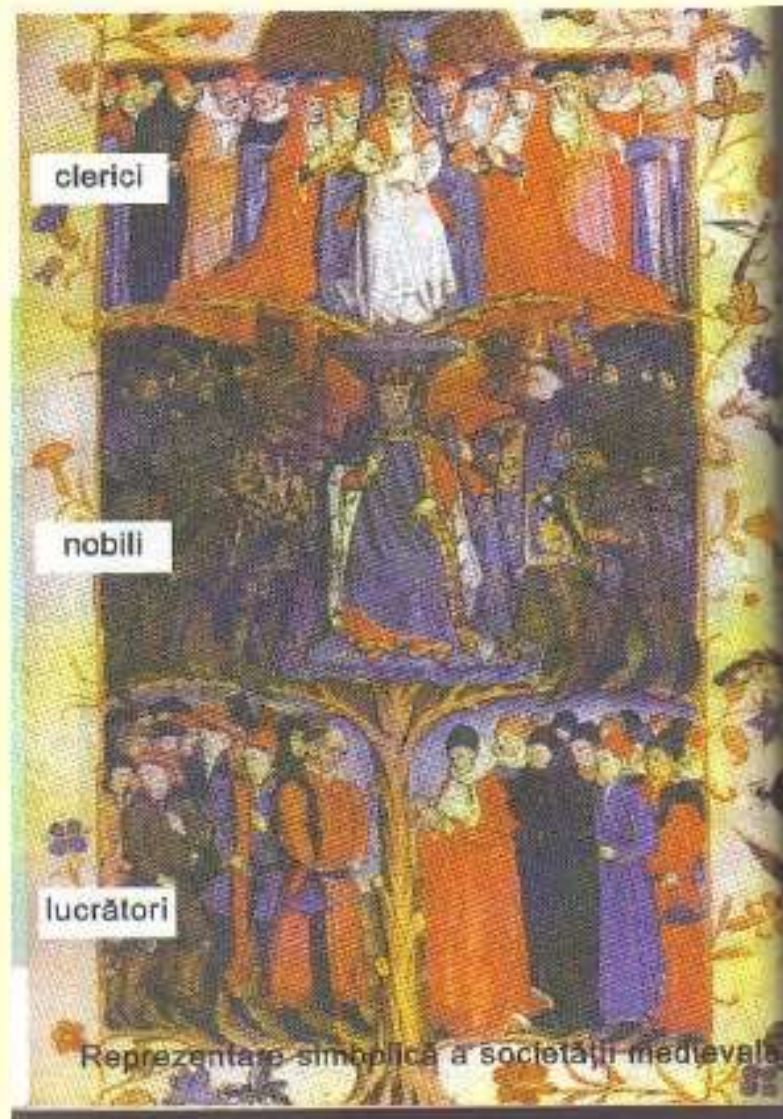

- Suveran=rege
- Senior=rege sau nobil care are subalterni
- Vasal= supus al seniorului
- **Nobilii erau de mai multe feluri:**
 - 1.Duce=stăpânește o regiune din interior
 - 2.Marchiz=stăpânește o regiune de graniță
 - 3.Conte=deține mai multe castele
 - 4.Baron=deține un castel
 - 5.Cavaler=are un cal, arme și echipament

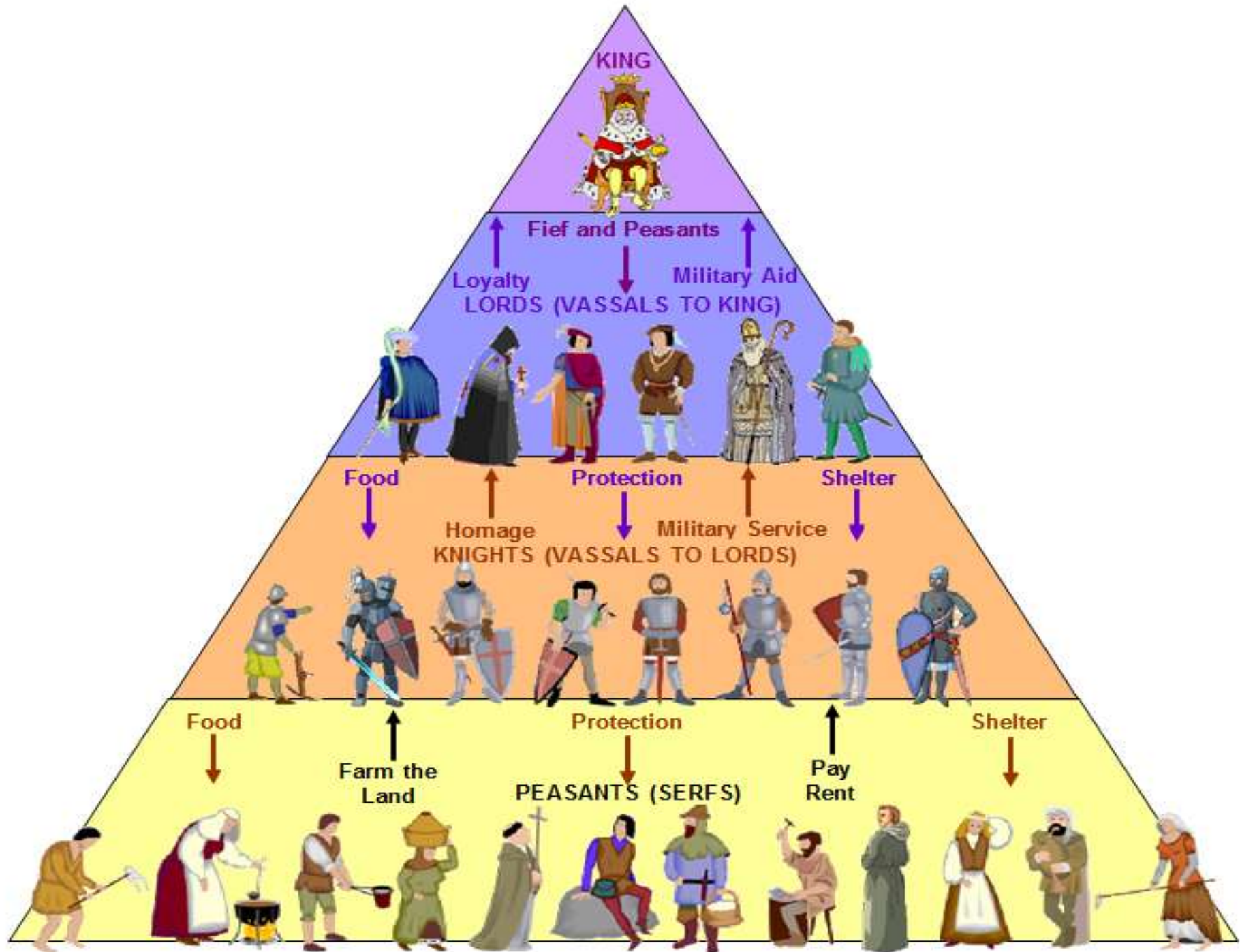

DICȚIONAR DE TERMENI

Ierarhia feudală- structurarea piramidală a societății feudale pe baza raporturilor suzerano-vaslice.

Senior – feudalul (nobilul) care oferă feudul în posesia altui nobil.

Vasal – feudalul (nobilul), om liber, care se plasează sub protecția altui nobil și primește feudul.

Vasalitate – practica prin care un nobil (vasalul) intră în serviciul unui om important (senior).

Feud (feudă) – proprietate funciară condiționată de anumite servicii, acordat de un feudal – senior unui feudal-vasal.

Seniori și vasali

- Vasalul datorează seniorului:

- *Respect față de persoana, familia, onoarea și averea acestuia*
- *Ajutor militar*
- *Sfat (participă la tribunalul seniorului)*
- *Ajutor financiar pentru:*
- *Căsătoria fiicei mai mari*
- *Învestitura fiului mai mic*
- *Plecarea în cruciadă*

- Seniorul datorează vasalului:

- *Protecție contra dușmanilor acestuia*
- *Apărare în justiție*
- *Să-l sfătuiască la nevoie*
- *Întreținerea familiei în caz de moarte.*
- *Vasalul care-și înșela seniorul se făcea vinovat de trădare și își pierde feudul.*

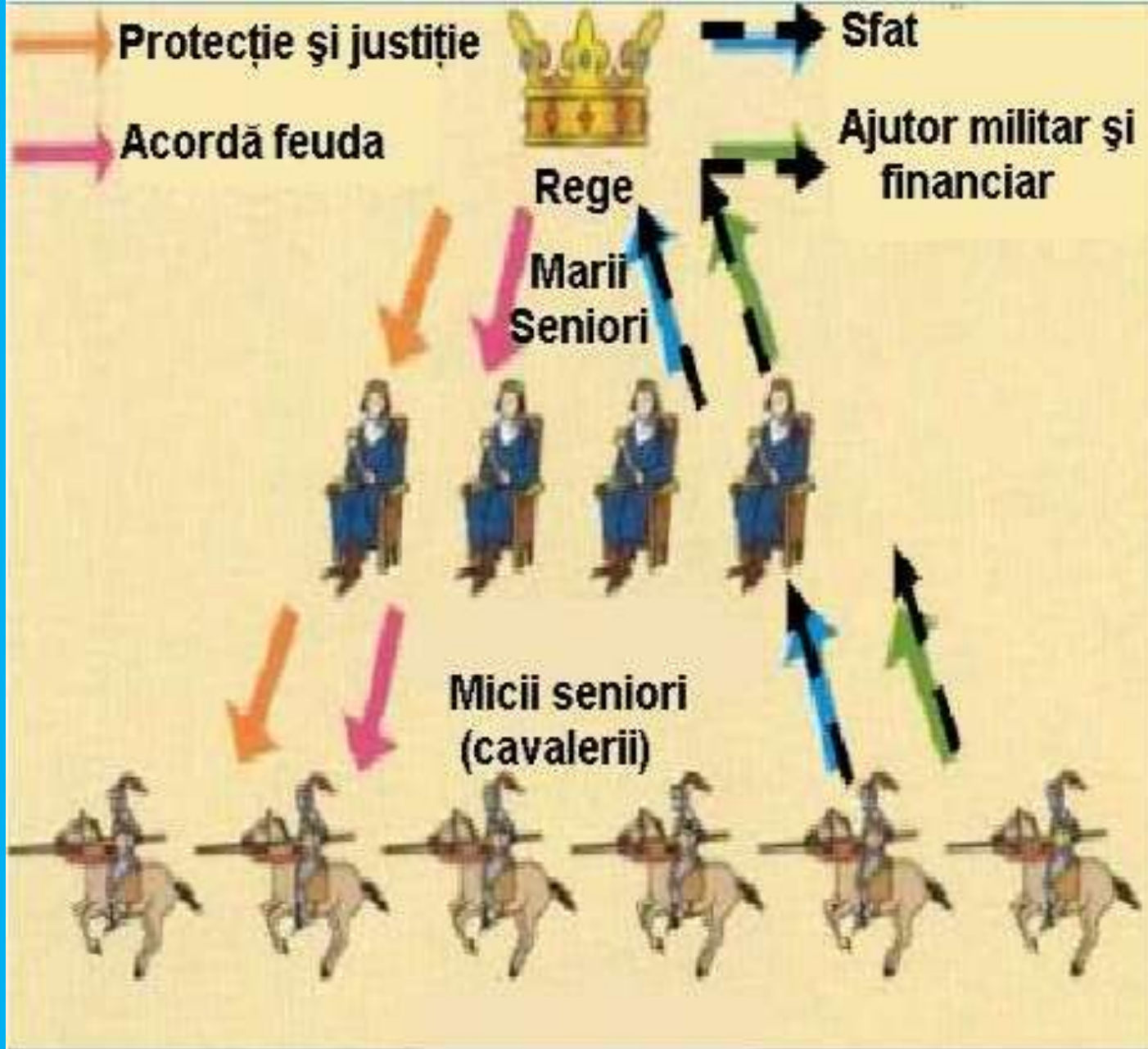

Piramida feudală



RELAȚIILE DE VASALITATE

MOMENTELE CEREMONIALULUI

- Depunerea jurământului de credință de către vasal, care își recunoaște în mod solemn dependența de senior;
- Acordarea simbolică a feudului (investitura).

Relațiile de vasalitate presupuneau obligații reciproce între senior și vasal.





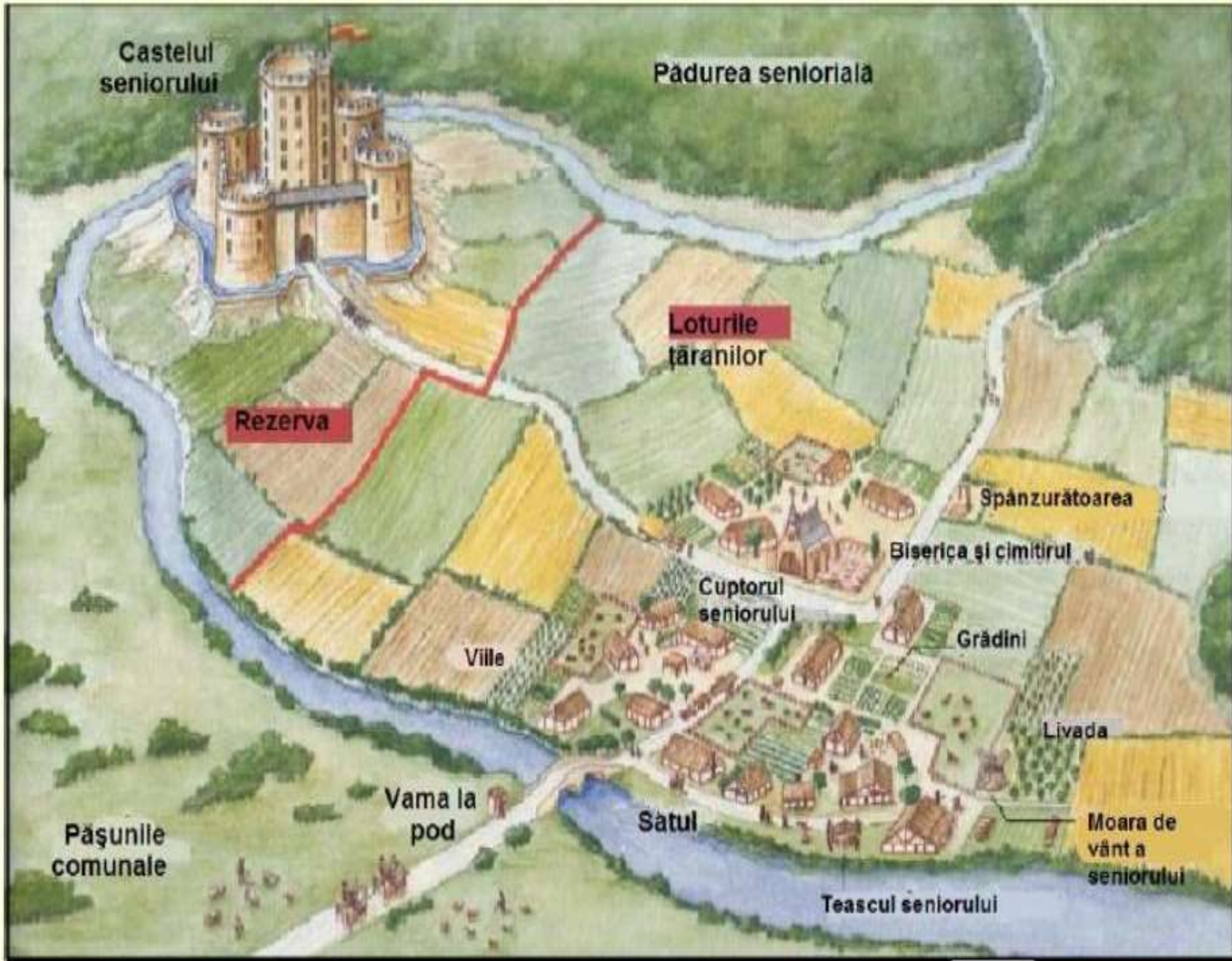

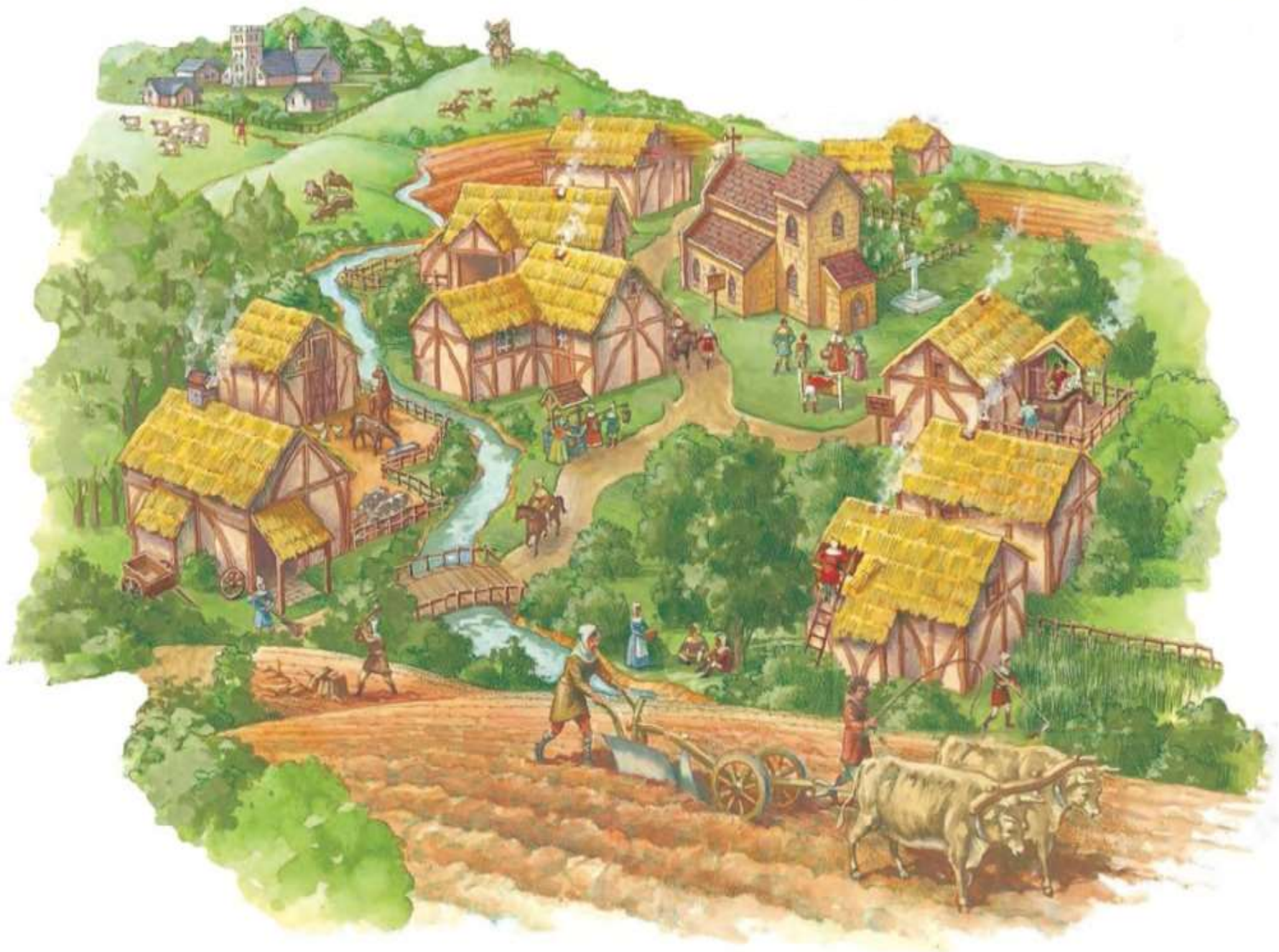

Viața la sat



Un țăran la semănat

În evul mediu, mulți oameni locuiau în sate. Un cavaler, numit stăpân al unui domeniu (moșie), deținea tot pământul din jurul unui sat, iar țăranii erau nevoiți să obțină dreptul de a lucra parcele din acest pământ. Unii dintre ei erau țărani liberi, care plăteau biruri în bani sau produse pentru pământ, dar alții, numiți iobagi, lucrau pentru stăpânul lor o bună parte a timpului de lucru.

Această imagine prezintă un sat medieval.

Câmpurile sunt împărțite în parcele.

Sătenii își pască animalele pe un izlaz.

Acest bărbat pescuiește.

Acest bărbat secară grâu.

Agricultura

Cele mai multe sate aveau trei câmpuri mari. Unul era semănat cu grâu, iar altul cu orz. Al treilea câmp era lăsat necultivat, pentru a fi semănat anul următor. Fiecare teren era împărțit în parcele pentru familiile de țărani. O familie avea câteva parcele din fiecare din aceste trei câmpuri.

Acești bărbați duc lână, ouă și brânză la vânzare, în orașul din apropiere.

Nobilul locuiește în acest castel.

Stăpânul domeniului trăiește în acest conac.

Stăpânul măștri pleacă la vânzătoare.

Aici se înfăptuiesc războaiele de turmă. Stăpânii lor trebuie să plătească o taxă ca să li li acorde.

Acești omi e pus în obezi ca pedeapsă.

Porc

Drăgășier

Moraru măcină grânelor țărâșilor, la moara de vânt

Biserica

Casa preotului

Măștri în acoperșuri de stuf sau paie

Această femeie țese lână.

Grădina de legume

Stupi de albine

Alte îndeletniciri

Toți țăranii munceau pământul, însă unii din ei, cum erau morarul și fierarul, practicau și aceste meserii. Oamenii îi plăteau cu produse pentru munca lor.



- Bordei
semiîngropat



Viața la castel

Regii și nobilii trăiau în castele, împreună cu familiile lor, cu slujitorii și soldații. În vreme de pace, stăpânul castelului își administra pământurile, păstra legea și ordinea, și organiza petreceri și turniruri.

Acest desen în secțiune ne arată turnul principal al unui castel.

*

Aceste gărzii stau de veghe să vadă dacă nu se arată dușmanii.

Dormitorul stăpânului și al soției sale

Aceasta e o încălțăminte pentru familia stăpânului.



* Planul unui castel

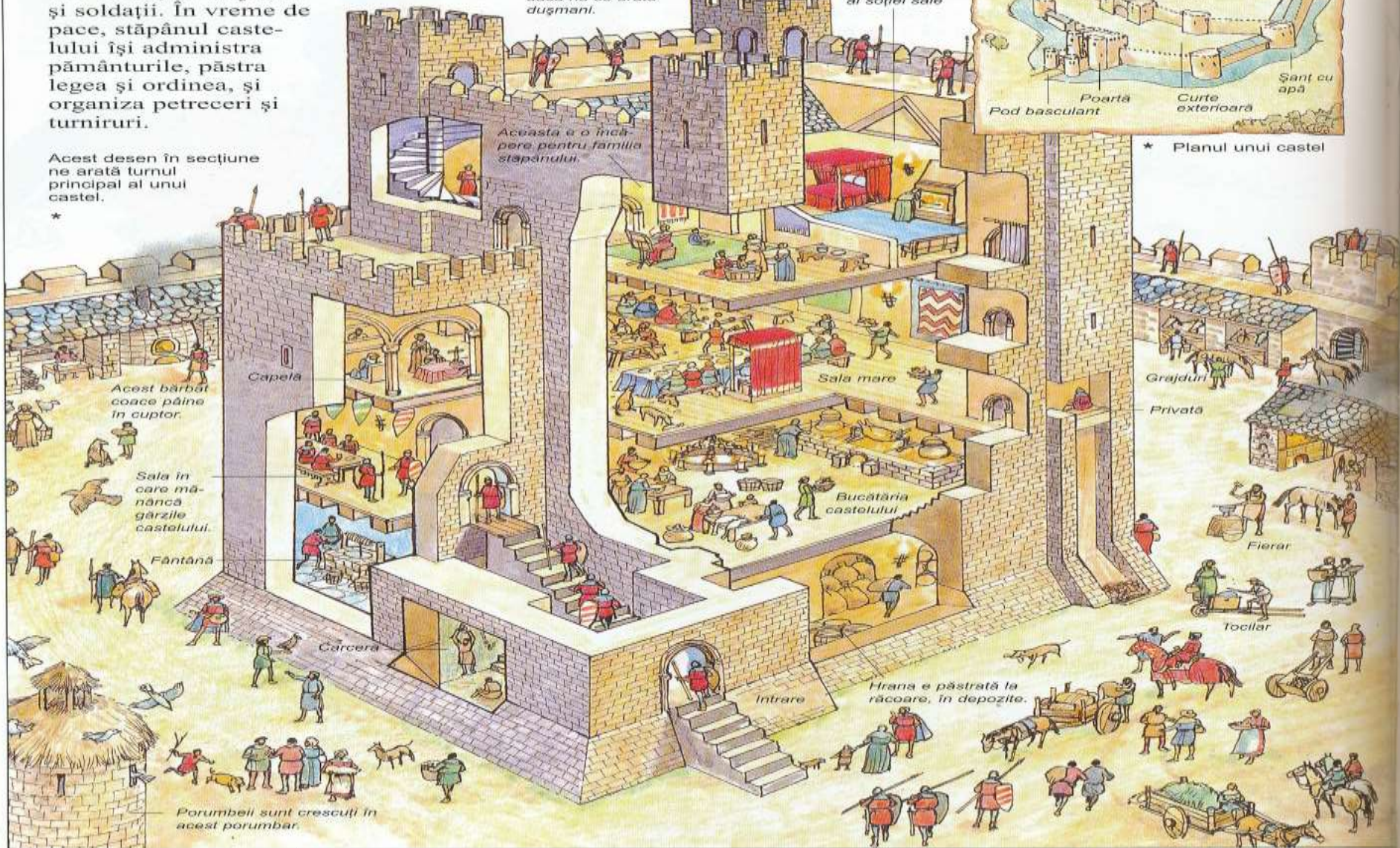

Acest bărbat coace pâine în cuptor.

Sala în care mănâncă gărzile castelului.

Fântână

Cărcera

Intrare

Hrana e păstrată la răcoare, în depozite.

Grajduri

Privată

Fierar

Tocilar



Castelul medieval

Componente le unui castel

Donjon

Zid cu
parapet

Turn

Poartă
cu pod
mobil

Fereastră
pentru tras

Curtea
interioară

parapet

turn

Șanț
cu
apă

Zid cu
acoperiș de
lemn

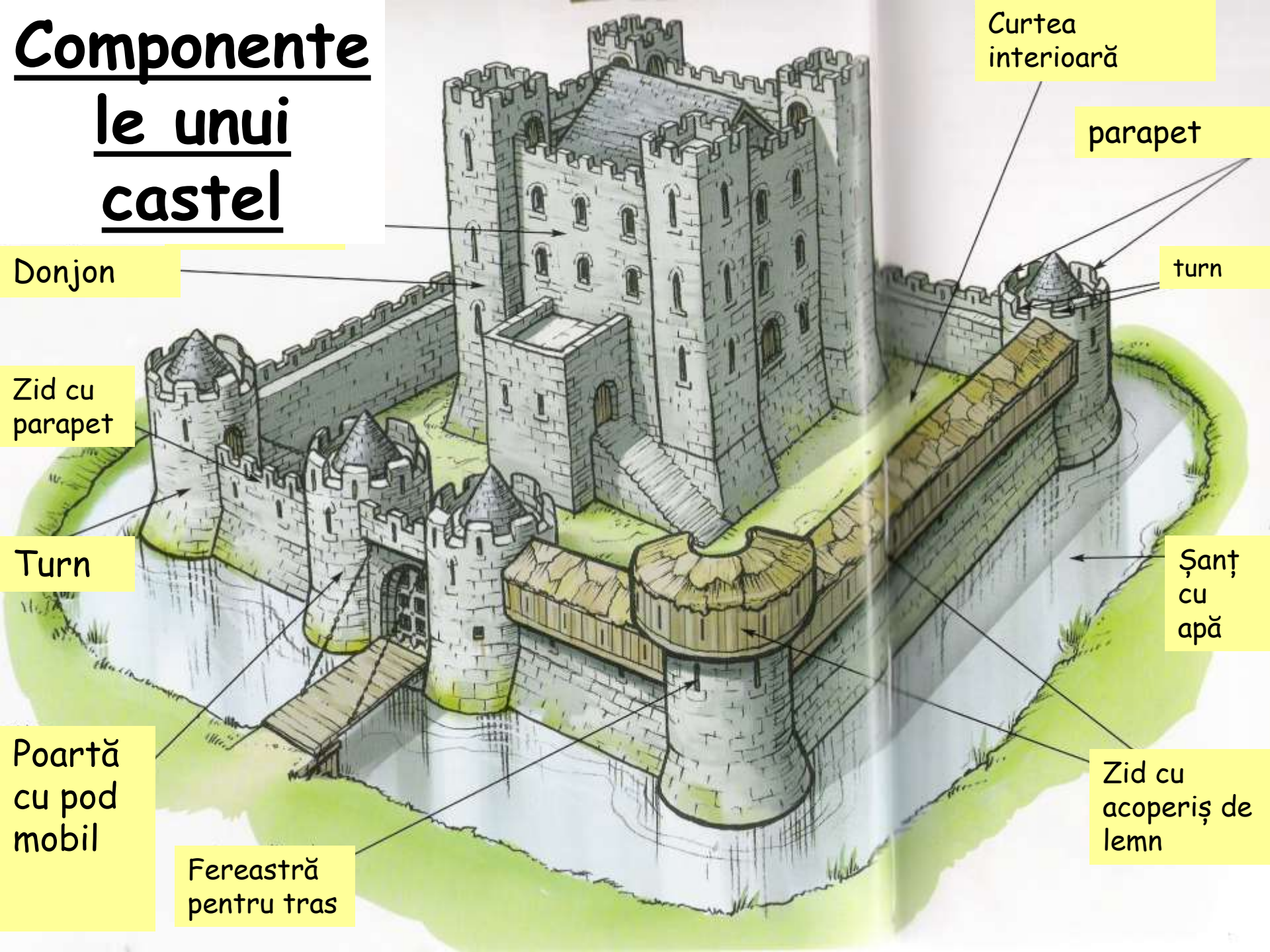

Capelă



Curte



Arsenal



Depozit



Apă



**Pantă
abruptă**



Palisada



**Poarta
din
spate**

Donjon

Grajd

Curte

**Poarta
principala
cu pod
mobil**

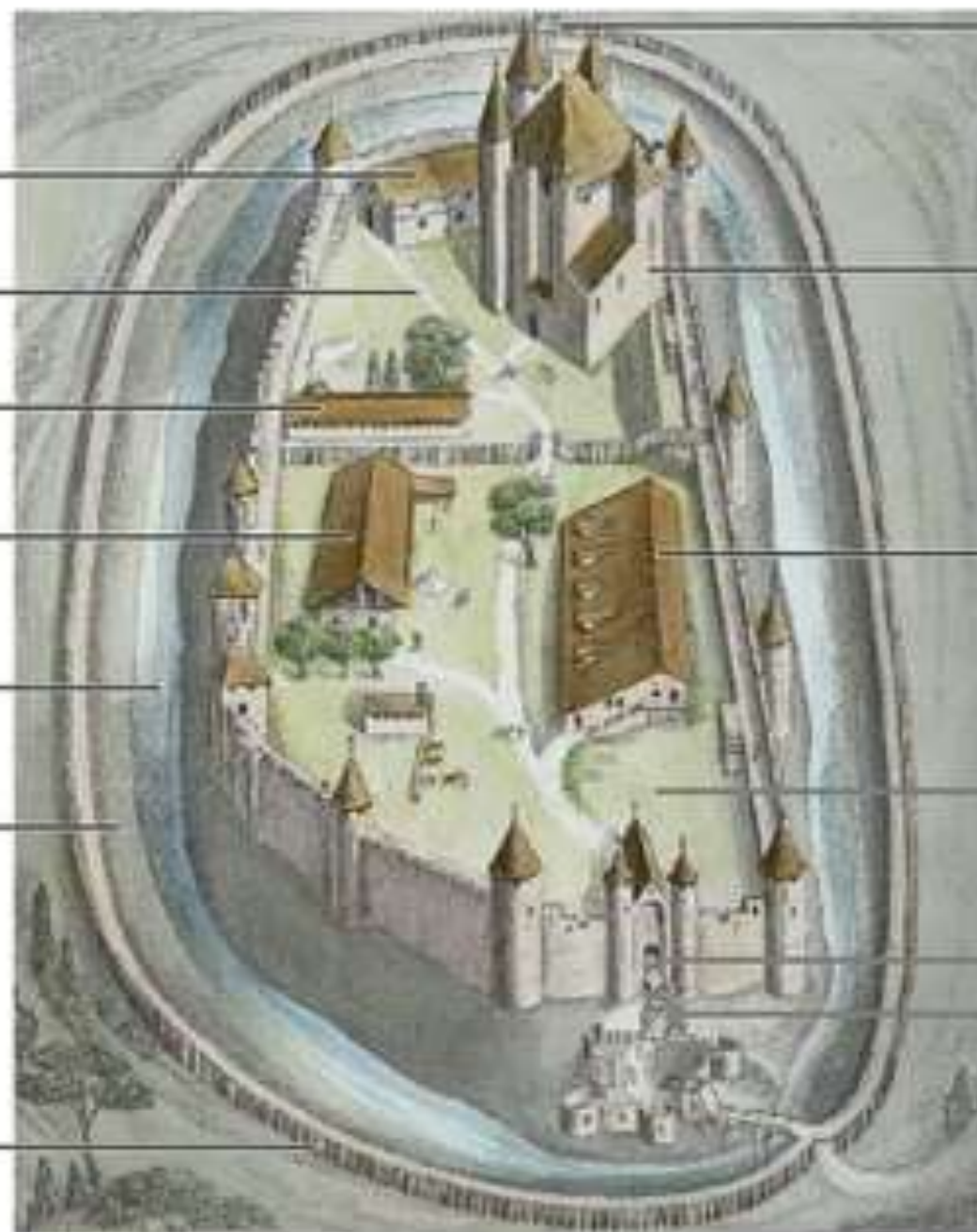

Apărarea castelului

- Zidul de apărare



-

Pod mobil



Atacul castelului

- Catapulta



turnul

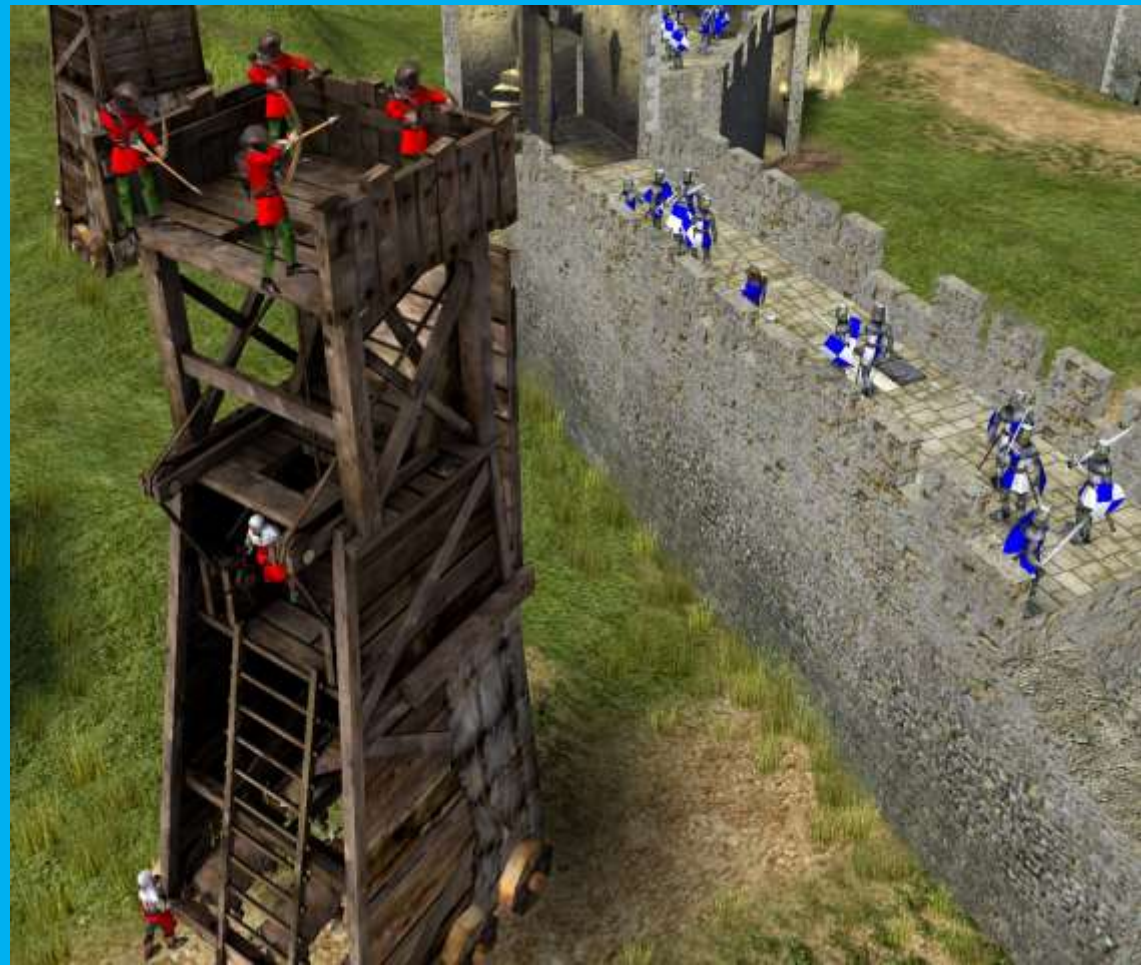

- **Mănăstirea și Biserica**
- Mănăstirile pot fi de călugări sau de maici. Călugării lucrează pământul, în ateliere (lumînrai, iconițe, tiparniță etc)

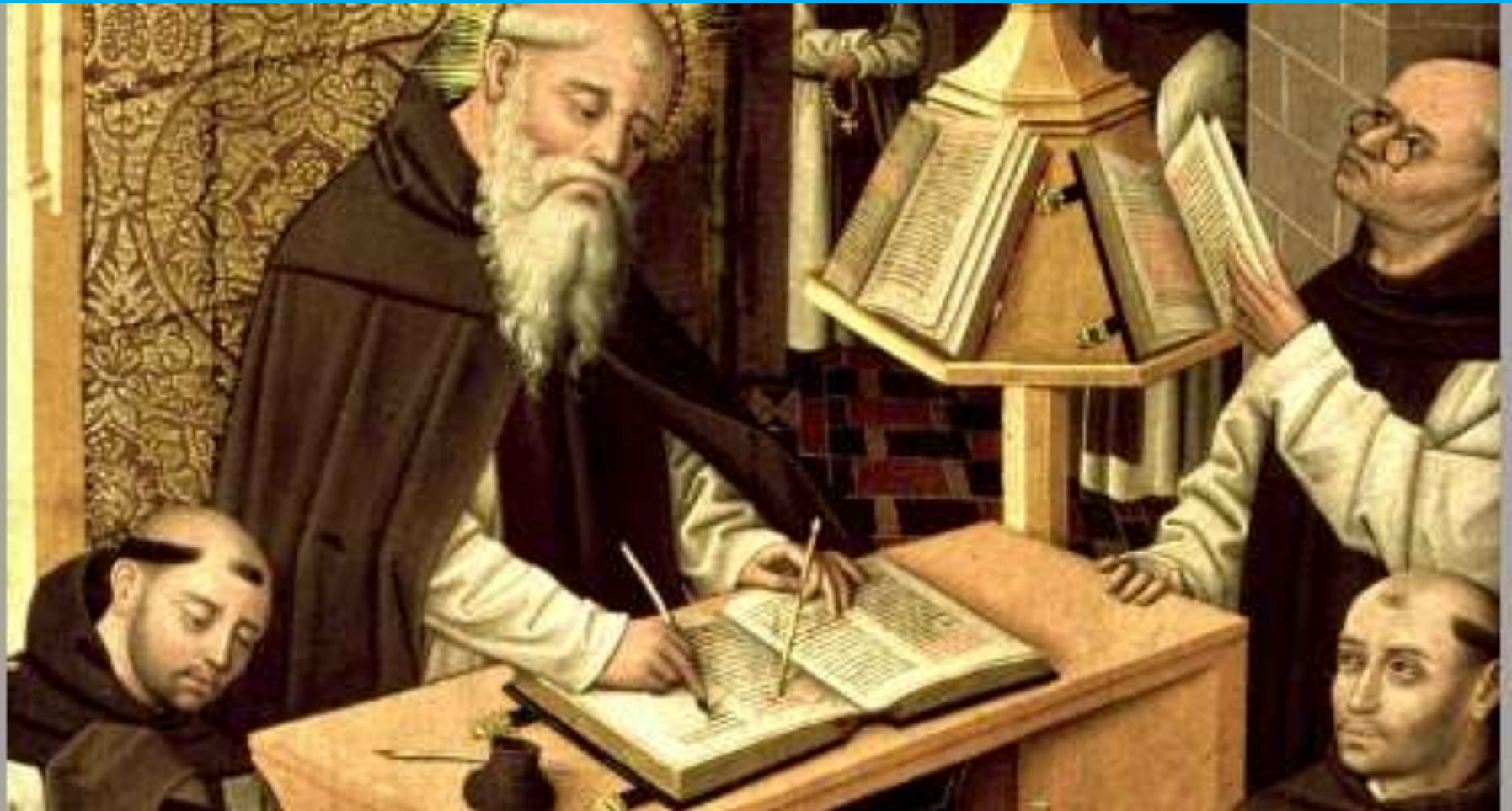

- **Componenta unei mănăstiri:**
- Zid, poartă, turn, crenel, șanț, apă, pod
- Biserică, clopotniță
- Ateliere (tăbăcar, tâmplar, apicultor, sculptor, croitor, scriitor, tipar)
- Chilii, sală de mese, bucătărie
- Grădină de legume, de flori, pomi, stupi, stână, vie, pădurice, pășune, trotuar, fântână, izvor,
- Magazin de lumânări, de iconițe, cimitir, statui, cruci, sală de oaspeți, pivniță
- Hambar
- Casa starețului



- **Oferă:** educație pentru copii
- Loc de muncă pentru cei care vor să devină călugări
- Manuscrise, hârtii, cărți de rugăciuni
- Servicii religioase
- Loc de pelerinaj
- Formează viitorii preoți
- Obiecte artizanale, cruci, icoalne
- Lumânări
- Loc de veci în cimitir
- **Primește de la credincioși:**
- Taxe anuale
- Produse alimentare
- Loturi de pământ
- Ajutoare
- Acte de la domnitor



Lumea oraşului



Orașele trebuiau să fie sigure. Negustorii nu veneau decât dacă știau că bunurilelor erau în siguranță. Astfel se construiau ziduri de piatră pentru apărare și siguranță. Noaptea, toate porțile se închideau.



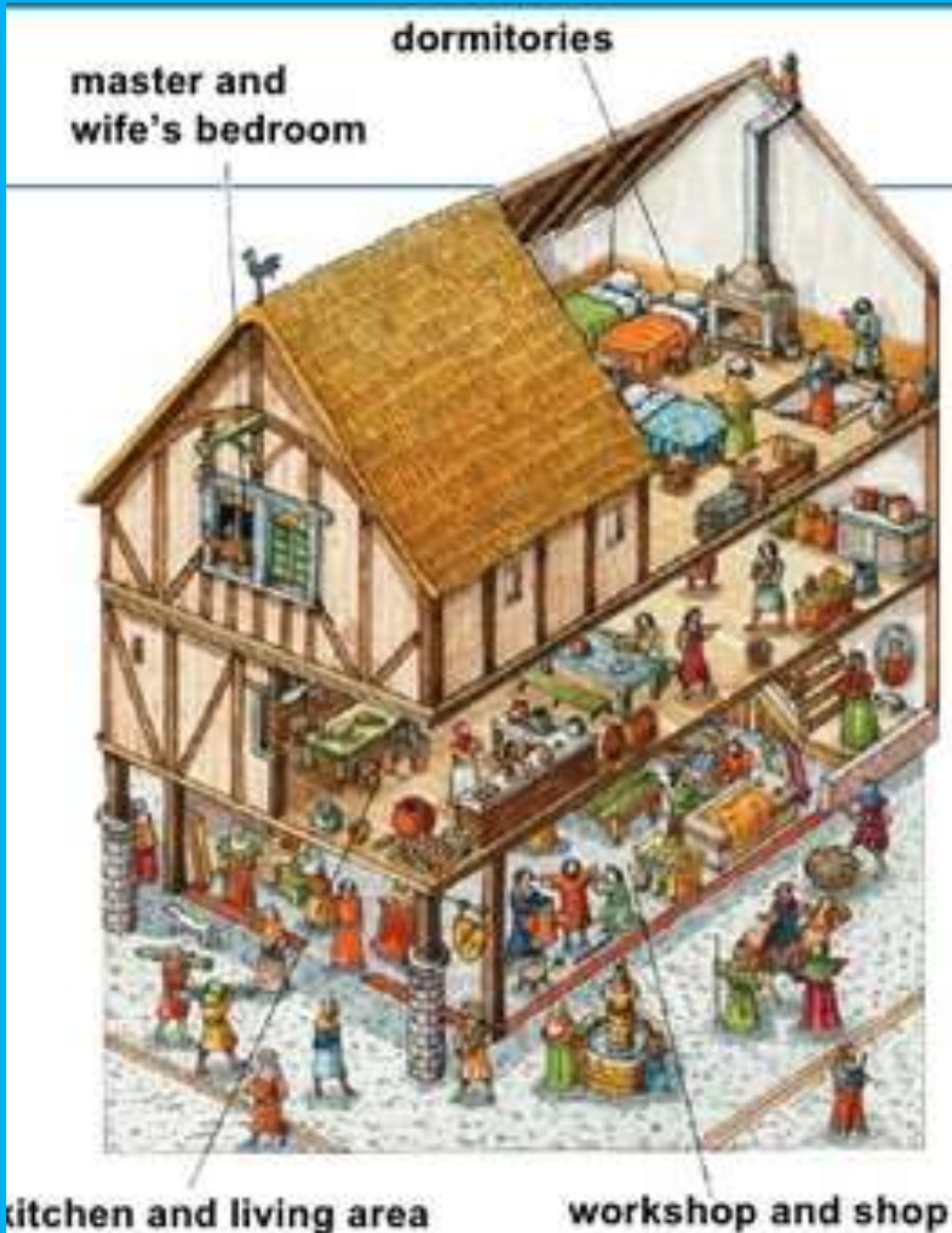

Meșteșugarii din oraș cu aceleași ramură se grupau în bresle pentru a-și apăra interesele. Breasla se compunea din ateliere, dormitoarele meșterilor și magazinul unde se vindeau produsele

Străzile erau înguste și prost pavate, întunecoase și murdare. Lipsa de igienă aducea epidemii.

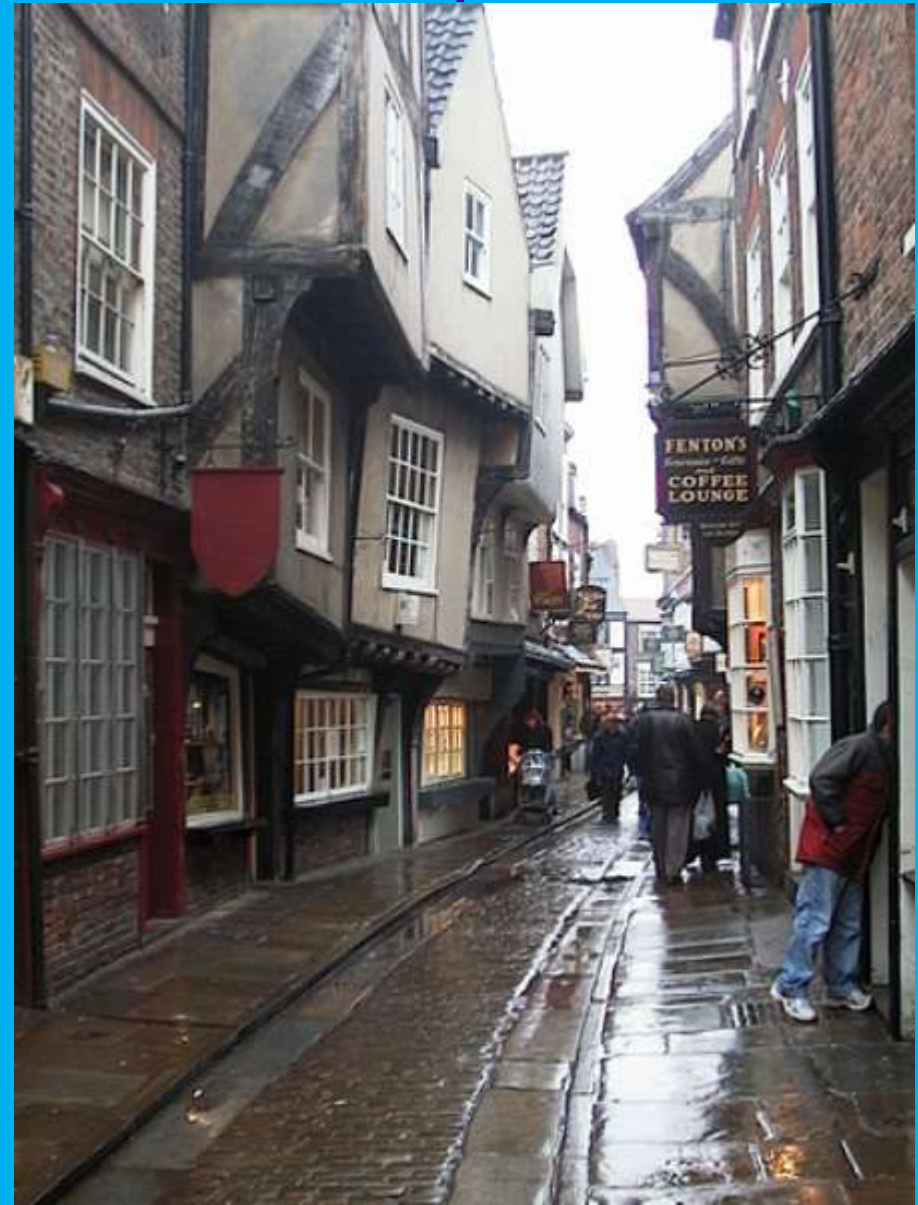

- Casele erau apropiate și puteau lua ușor foc



Orașele și târgurile erau centre comerciale și meșteșugărești



- Spiritul cavaleresc a determinat înlocuirea forței brutale cu cultul onoarei. Cavalerul trebuia ca în orice moment să își dovedească forța corpului și bunătatea sufletului.
- Calități: curtenitor, sincer, bun povestitor, distins, bun vânător, știe juca șah
- Arme: lance de frasin cu vârf de fier și sabie
- Predominau calitățile sufletești.



• Statutul femeii în Evul Mediu

- Femeia pleca rar de acasă, doar cu acordul soțului. Ea avea în grijă gospodăria, casa și copiii. Peste zi
- confecționau haine, lucrau în ateliere sau la câmp. Femeia era supusă bărbatului și nu puteau încheia acte fără acordul acestuia.



- **Viața copiilor în perioada de la Evul Mediu la Renaștere**
- Copiii de nobili erau învățați de perceptori de la 7 ani iar de la 10 ani predominau exercițiile fizice care îi pregăteau să devină cavaleri. Copiii țăranilor lucrau încă de mici iar după ce creșteau plecau de la casa părintească. Mulți mureau în primii ani de viață din cauza condițiilor grele de trai și a bolilor.



- **Catedrale și universități**

- În Evul Mediu, credința religioasă puternică a oamenilor s-a manifestat și prin ridicarea a numeroase lăcașuri de cult creștine în toate regiunile Europei. Biserici modeste în sate sau catedrale impresionante, construite din piatră, în orașe, acestea erau decorate cu scene din Biblie, redată prin sculpturi, picturi sau ferestre decorate (vitralii). Comunitățile se întreceau între ele în privința frumuseții și a dimensiunilor bisericilor și catedralelor, pe care constructorii lor le considerau o imagine a Paradisului pe Pământ



Romanicul reprezintă un spațiu de întâlnire cu Dumnezeu. Presupune ca construcția să fie din piatră, sculpturi și să aibă o boltă bizantină.



Bolta Romanica

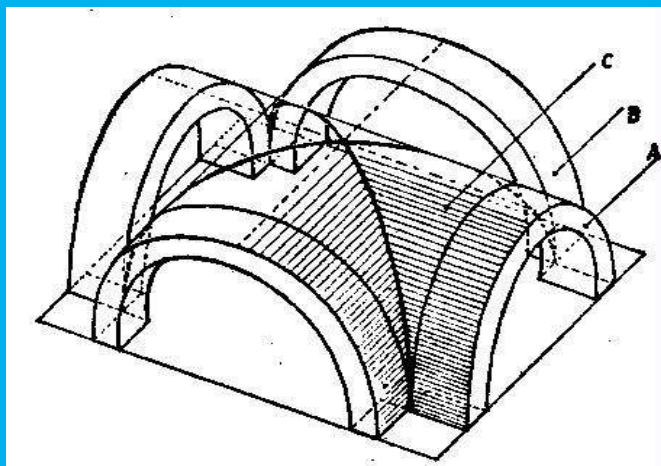

Bolta semicirculara

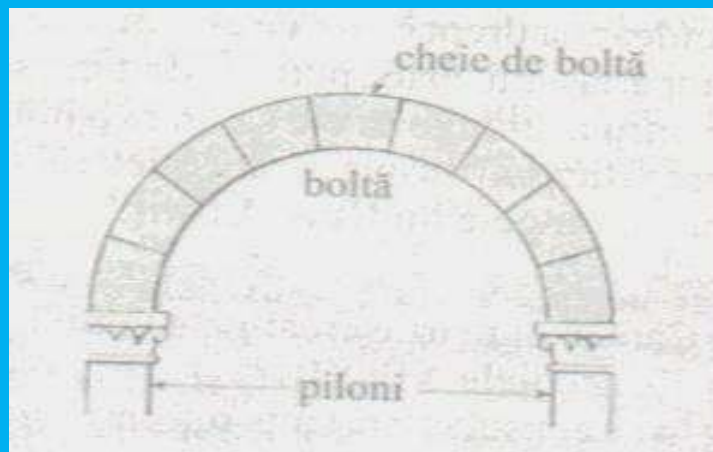

Plan biserica romanica

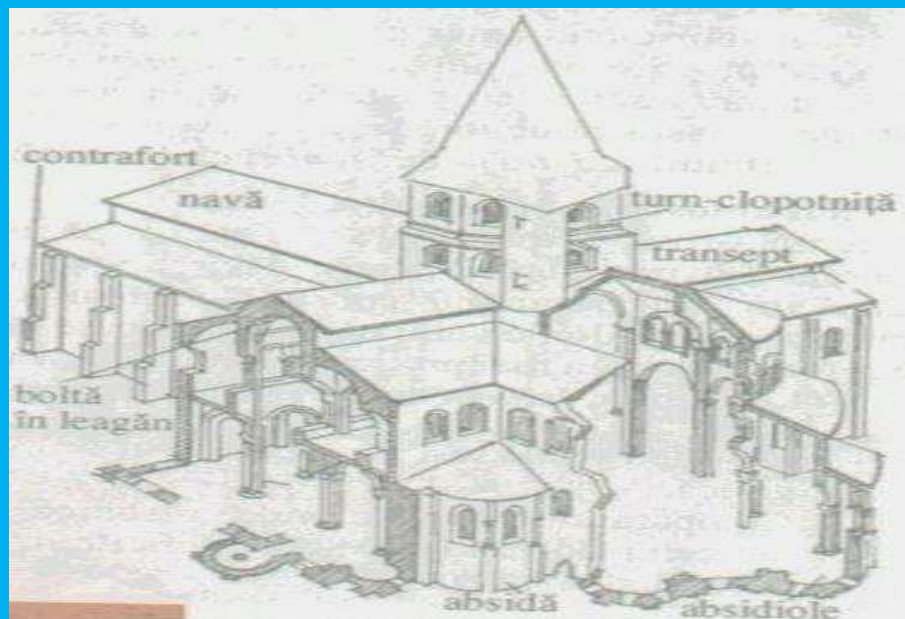
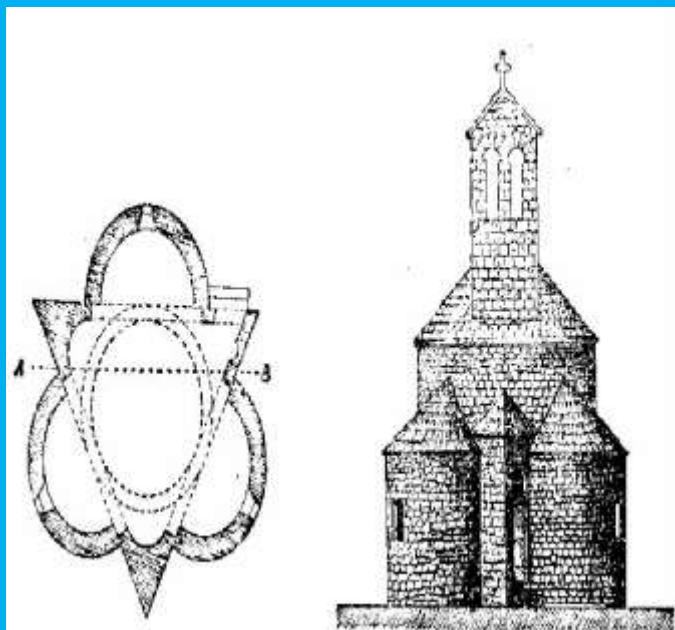





Goticul are ceva diferit: arcul frânt (ogiva), sculpturile pe zidurile exterioare cu scene biblice, ziduri mai subțiri și ferestre mai mari.

(Koln – Germania)



Bolta gotica

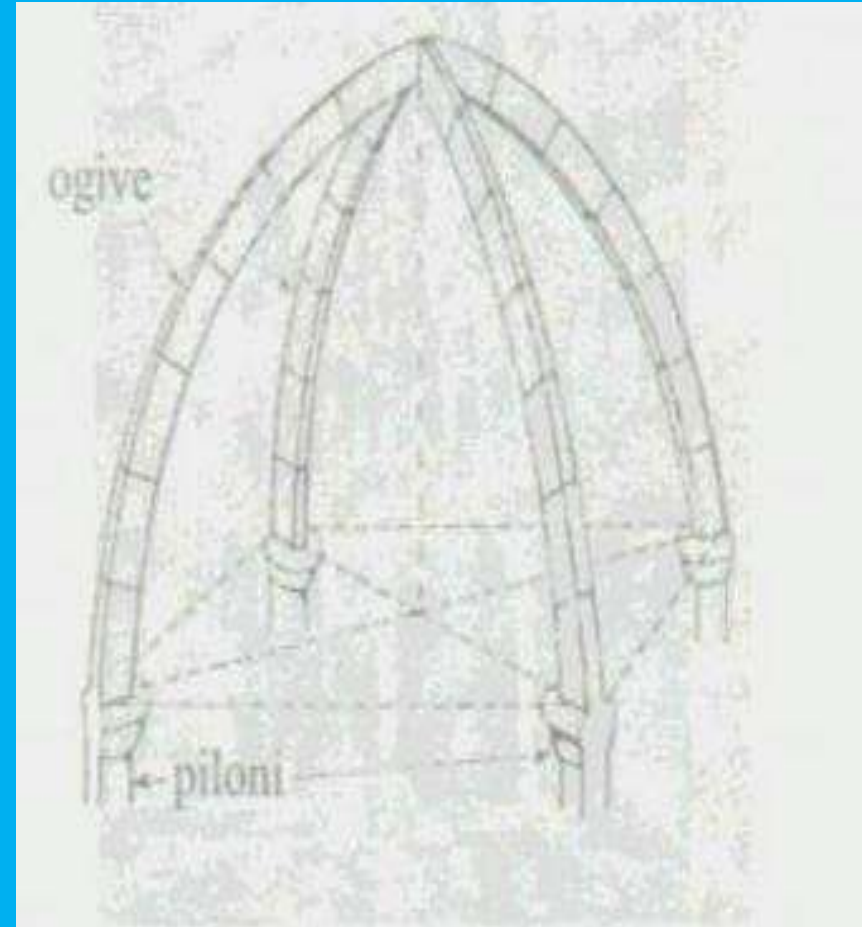
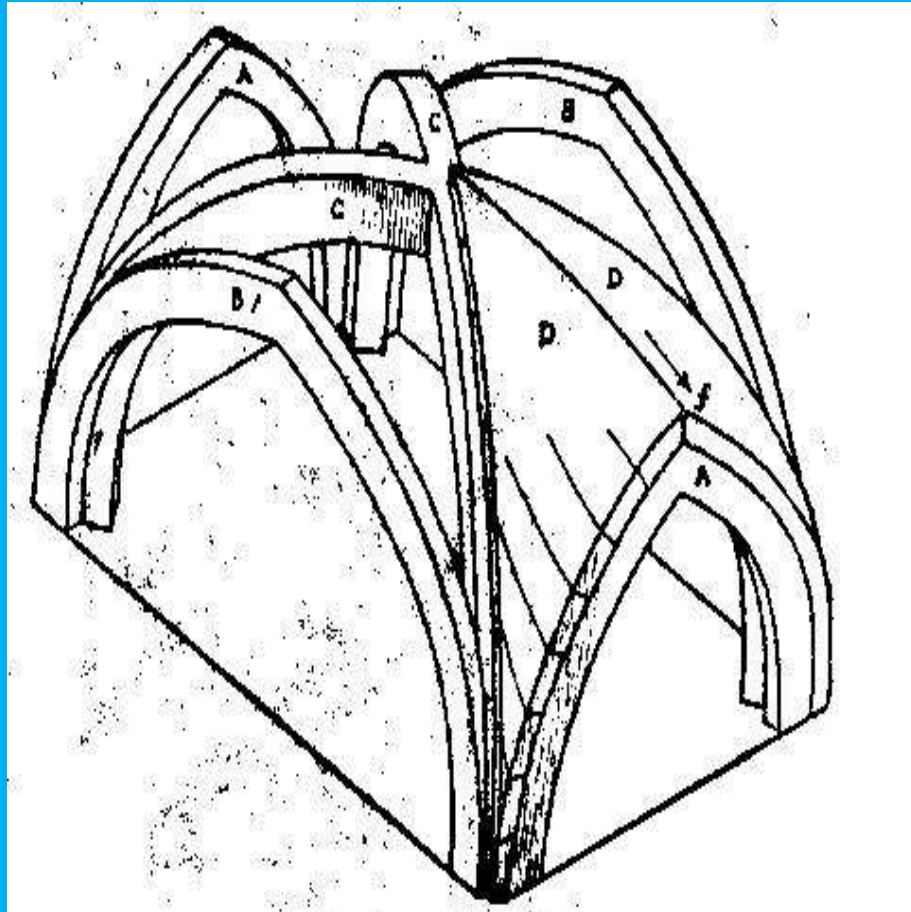





- **Universitatea – o lume a cunoașterii**
- Dezvoltarea orașelor medievale a determinat creșterea nevoii de cunoaștere și întemeierea școlilor urbane. Astfel au apărut universitățile, școli superioare, formate, la început, ca asociații (în limba latină, *universitas*) ale profesorilor și studenților, supravegheate de Biserică. Prima dintre acestea a fost Universitatea din Bologna (Italia), constituită în anul 1088. Au urmat apoi universitățile de la Oxford și Cambridge (Anglia), Paris (Franța), aceste instituții răspândindu-se în Europa



- **Cruciadele**
- La sfârșitul secolului al XI-lea, la chemarea papei Urban al II-lea, adresată cu prilejul Conciliului de la Clermont, s-au declanșat expedițiile militare cunoscute cu numele de „cruciade”. Desfășurate până în secolul al XIII-lea, acestea au avut ca scop principal eliberarea de sub stăpânirea musulmană a Locurilor Sfinte ale creștinismului – Ierusalim, Palestina.

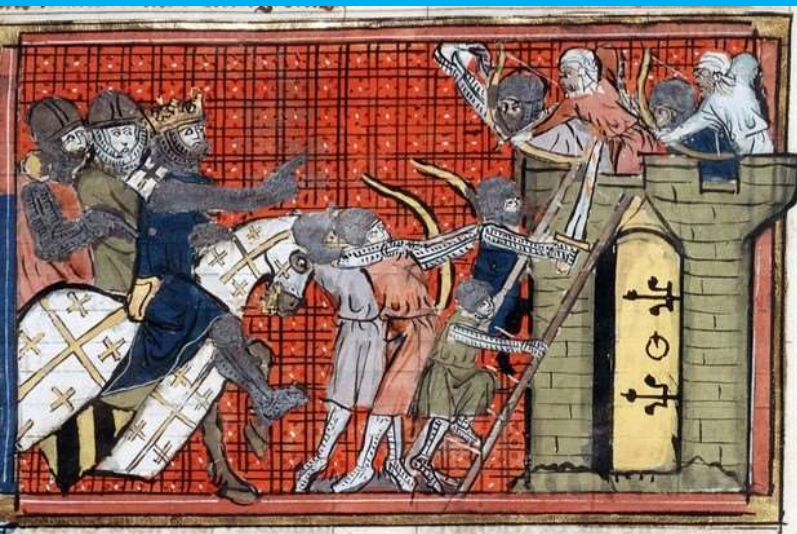

- În anul 1096, două mari armate s-au pus în mișcare, îndreptându-se spre Ierusalim: cea a săracilor, însuflețiți de credință și de speranța unei vieți mai bune, și cea a cavalerilor. Aceasta din urmă a reușit să cucerească Ierusalimul în anul 1099. S-au format astfel state creștine (latine) în Orient, organizate după model european, aflate sub autoritatea Regatului Ierusalimului



- În cele din urmă, teritoriile ocupate de creștini în Orient au fost recucerite de musulmani. Cruciadele au oferit orașelor din Italia prilejul de a-și dezvolta puterea maritimă și comercială. Contactul dintre lumea europeană și cea asiatică a contribuit la răspândirea inovațiilor tehnologice și a cunoștințelor științifice.

